

ES Manual de instrucciones Sierra de cinta
FR Mode d'emploi Scie à ruban



HBS 470 PROFI

Sierra de cinta *Scie à ruban*

¡Lea atentamente este manual antes de usar la máquina por primera vez!!

Lisez attentivement ce manuel avant d'utiliser la machine pour la première fois!



¡Las especificaciones técnicas pueden cambiar sin previo aviso!

Les spécifications sont sujettes à changement sans préavis!

Versión/Version: 2012 - Revision 00 - ES/FR

1 CONTENIDOS/ CONTENU

1	Contenidos/ Contenu	2
	<i>Señales de seguridad / Signalisation de sécurité</i>	4
2	PREFACIO	5
3	CARACTERÍSTICAS TÉCNICAS	6
3.1	Componentes y controles de la sierra de cinta	6
3.2	Datos técnicos	6
4	SEGURIDAD	7
4.1	Uso correcto	7
4.2	Uso prohibido	7
4.3	Instrucciones generales de seguridad	7
4.4	Advertencias de seguridad específicas del producto	8
4.5	Riesgos residuales	9
5	MONTAJE Y FUNCIONAMIENTO	10
5.1	Mesa de hierro fundido	10
5.2	Barra de guía del palograma	10
5.3	Volantes 1&2	10
5.4	Ajustes	10
5.5	Ajuste de la mesa	11
5.6	Inclinación de la mesa	11
5.7	Volante de ajuste de carrera	11
5.8	Tensión de la hoja de sierra	11
5.9	Ajuste de las guías de la hoja	11
5.10	Instalación de la guía, del palograma y la escala vernier	12
5.11	Ajuste de la altura de corte	12
5.12	Cambio de velocidad	13
5.13	Cambio de la hoja de sierra	13
6	MANTENIMIENTO	14
7	SOLUCIÓN DE PROBLEMAS	15
1	PRÉFACE	16
2	CARACTÉRISTIQUES TECHNIQUES	17
2.1	Contrôles et des composants	17
2.1	Données techniques	17
3	SÉCURITÉ	18

3.1	Utilisation prévue	18
3.2	Utilisation interdite	18
3.3	Instructions générales de sécurité	18
3.4	Règles générales de sécurité	19
3.5	Règles de sécurité spécifiques du produit	19
4	ASSEMBLAGE ET FONCTIONNEMENT	22
4.1	Table de fonte	22
4.2	Barre de guidage du guide parallèle	22
4.3	Volants 1&2	22
4.4	Ajustements	22
4.5	Réglage de table	23
4.6	Inclinaison de la table	23
4.7	Réglage de course du volant	23
4.8	Tension de la lame	23
4.9	Réglage des guides de lame	23
4.10	Montage du guide, guide parallèle et échelle Vernier	24
4.11	Réglage de la hauteur de coupe	24
4.12	Changement de vitesse	25
4.13	Changement de lame	25
5	ENTRETIEN	26
6	DEPANNAGE	27
7	ESQUEMA ELÉCTRICO/ SCHÉMA ÉLECTRIQUE	28
8	DESPIECE / VUE ÉCLATÉE	29
8.1	Repuestos	34
8.2	Commande des pièces détachées	34
9	CERTIFICADO DE CONFORMIDAD/CERTIFICAT DE CONFORMITÉ	35
10	GARANTÍA Y SERVICIO	36
11	GARANTIE ET SERVICE	37

SEÑALES DE SEGURIDAD / SIGNALISATION DE SÉCURITÉ

(ES) SEÑALES DE SEGURIDAD
DEFINICIÓN DE SÍMBOLOS

(FR) SIGNALISATION DE SÉCURITÉ
DÉFINITION DES SYMBOLES



ES **¡ATENCIÓN!** Ignorar las señales de seguridad y advertencias indicadas en la máquina, así como ignorar las instrucciones de seguridad y el manual de instrucciones, pueden causar lesiones graves e incluso conducir a la muerte.

FR **ATTENTION!** L'ignorance de la signalisation de sécurité et les avertissements sur la machine et les consignes de sécurité et ignorer les instructions, peut causer des blessures graves et même entraîner la mort.



ES **¡LEA EL MANUAL!** Lea el manual de uso y mantenimiento cuidadosamente y familiarícese con los controles con el fin de utilizar la máquina correctamente, para evitar lesiones y defectos de la máquina.

FR **LIRE LE MANUEL!** Lire le manuel d'utilisateur et de maintenance avec soin et vous familiariser avec les contrôles en vue d'utiliser la machine correctement et pour éviter les blessures et les défauts de l'appareil.



ES **ROPA DE PROTECCIÓN!** El operador está obligado a llevar una protección auditiva adecuada, gafas de seguridad y zapatos de seguridad.



FR **VÊTEMENTS DE PROTECTION!** L'opérateur est obligé de porter des protecteurs d'oreille, lunettes de sécurité et des chaussures de sécurité.



ES **CONFORME-CE** - Este producto cumple con las Directivas CE.

FR **CE-CONFORME** - Ce produit est conforme aux Directives CE.

2 PREFACIO

Estimado Cliente,

Este manual contiene informaciones e instrucciones importantes para el uso correcto e instalación de la máquina HBS 470PROFI.

Este manual es parte de la máquina y no debe ser guardado aparte de la máquina. Resérvelo para futuras consultas y si otras personas también usan la máquina, deben también ser informados.

¡Lea atentamente y cumpla las instrucciones de seguridad!



Conozca los controles de la máquina y su manejo. Antes de usar por primera vez esta máquina, ilea el manual con atención! Leer el manual, facilita el uso correcto de la máquina y previene las equivocaciones y daños en la máquina y en la salud del usuario.

Debido a los constantes avances en el diseño y construcción del producto las ilustraciones y el contenido pueden ser algo diferentes. Sin embargo, si Usted descubre algún error, le rogamos nos informe usando el formulario de sugerencias.

¡Las especificaciones técnicas pueden cambiar sin previo aviso!

Copyright

© 2012

Este documento está protegido por la ley internacional de derecho del autor. Cualquier duplicación, traducción o uso de las ilustraciones sin autorización de este manual, iserán perseguidas por la ley – tribunal de jurisdicción de Rohrbach, Austria!

Contacto de Atención al Cliente

HOLZMANN MASCHINEN GmbH

A-4170 Haslach, Marktplatz 4

Tel 0043 7289 71562 - 0

Fax 0043 7289 71562 - 4

info@holzmann-maschinen.at

LU-VI 8-12 & 13-17h GMT+1

3 CARACTERÍSTICAS TÉCNICAS

3.1 Componentes y controles de la sierra de cinta

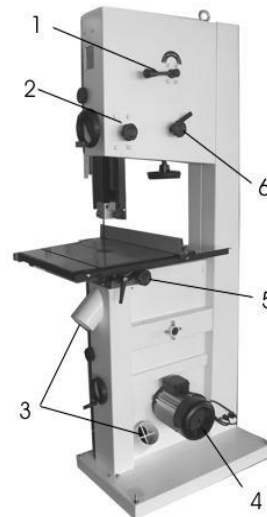
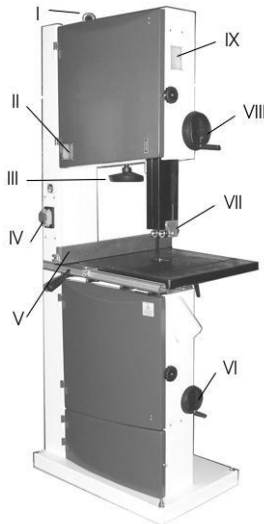

- I. Gancho de transporte
- II. Visor de "tensión de la hoja"
- III. Volante de ajuste de tensión de la hoja
- IV. Interruptor principal
- V. Palograma
- VI. Ajuste del rodillo de tensión
- VII. Guía de la hoja
- VIII. Volante de ajuste de la guía de la hoja
- IX. Visor „carrera de la hoja"

- 1. Ajuste rápido de la hoja
- 2. Fijación de la guía
- 3. 2x Toma de aspiración
- 4. Motor
- 5. Ajuste de la mesa
- 6. Ajuste de la hoja

3.2 Datos técnicos

Ancho máximo de corte	465 mm
Ancho de corte desde el palograma	390 mm
Altura de corte a 90°	285 mm
Dimensiones de la mesa	530x480 mm
Inclinación de la mesa	-10° a +45°
Altura de la mesa	960 mm
Ancho de la hoja de sierra	6 – 25 mm
Longitud de la hoja	3454 mm
Diámetro del volante de la hoja	470 mm
Potencia del motor S1 (100%) / S6	1,5kW/2,1kW
Boca de aspiración	100 mm
Voltaje	230 V / 400 V
Peso neto aprox.	162 kg
Peso bruto	170 kg
Dimensiones del embalaje	2000x800x490

4 SEGURIDAD

4.1 Uso correcto

La máquina debe estar en buenas condiciones de trabajo y con todas las protecciones de seguridad proporcionadas a la compra de la misma. ¡Los problemas que puedan afectar la seguridad, deben ser eliminados de inmediato!

El uso de la máquina sin los dispositivos de protección, así como la retirada de cualquier parte de esos dispositivos, ¡está prohibido!

Las siguientes instrucciones son las normas de seguridad que se deben seguir por quien utiliza este tipo de máquinas.

Lea atentamente estas instrucciones antes de utilizar esta máquina. Guarde estas instrucciones después de haberla leído.

En caso de incendio, lesiones u otros accidentes, estas reglas deben ser seguidas.

4.2 Uso prohibido

- Nunca use la máquina fuera de los límites especificados en este manual.
- El uso de la máquina sin los dispositivos de seguridad es inaceptable.
- El desmantelamiento o la desactivación de los dispositivos de seguridad están prohibidos.
- Cualquier cambio en el diseño de la máquina es inadmisibles.
- Está prohibido sobrecargar la máquina.
- El uso de la máquina de forma o para fines que no son iguales al 100% las instrucciones de este manual, está prohibido.

Por un uso diferente o adicional y como resultado por los daños materiales o lesiones, HOLZMANN MASCHINEN no se hará responsable y no aceptará ninguna garantía.

4.3 Instrucciones generales de seguridad

- ¡Las señales o pegatinas de advertencia si sufren desgaste o se desprenden, han de ser inmediatamente renovadas!
- Trabajar en un ambiente limpio, ordenado. En un entorno desordenado los accidentes ocurren con mayor probabilidad.
- Personas no autorizadas, especialmente los niños, se deben mantener alejados de la máquina.
- Mantenga las herramientas con cuidado: las herramientas no utilizadas deben ser almacenadas en un lugar seco, fuera del alcance de los niños. Lo mejor es tenerlas guardadas en una maleta con llave.
- Limpie los mangos de las herramientas y manténgalos secos y libres de aceite.
- ¡Está prohibido trabajar con la máquina en caso de cansancio, falta de concentración o bajo la influencia de drogas, alcohol o medicamentos!
- Compruebe si hay piezas o accesorios rotos. Compruebe que las piezas están funcionando correctamente o afectan al funcionamiento. Si hay piezas dañadas, hágalos reparar/cambiar en un servicio técnico. La reparación del interruptor sólo debe realizarse por un técnico cualificado.

4.4 Advertencias de seguridad específicas del producto



- Tenga en cuenta las directrices de seguridad para evitar lesiones.
- Compruebe si el voltaje y la frecuencia de la placa coincide con la fuente de alimentación antes de utilizar la máquina.
- El cable de alimentación y la fuente de alimentación deben estar firmemente sujetos.
- Utilice sólo cables de alta tensión en buen estado. No tire del cable. El cable de alimentación debe ser retirado de las zonas calientes, mojadas y grasos. No deben estar en contacto con objetos afilados o puntiagudos.
- La máquina debe ser colocada sobre una superficie plana.
- En caso de problemas, desconecte la corriente y a continuación haga la prueba, repare la máquina.
- Cuando la máquina esté en funcionamiento, cierre el lugar de trabajo para evitar la entrada de personas no autorizadas.
- Mantenga el lugar de trabajo limpio. No haga funcionar la máquina en lugares húmedos, mal iluminados o cerca de objetos inflamables.
- No permita que los niños se acerquen a la máquina y pida a los que no participan en el trabajo, que mantengan una distancia segura.
- Trabaje con mucho cuidado.
- No sobrecargue la máquina - el exceso de capacidad de la máquina puede causar daños al equipo.
- No use ropa suelta, guantes, cadenas y joyas, para evitar que se enganchen en las piezas móviles. El uso de calzado antideslizante es recomendable. Use una redcilla para el cabello largo para cubrirlo por completo. Súbase las mangas largas hasta la parte superior del brazo.
- No utilice la máquina bajo las influencias de alcohol, drogas o si está cansado.
- En caso de tomar medicamentos, debe contactar a su médico para obtener un permiso de trabajo.
- Coloque la máquina sobre una base plana.
- Hacer el mantenimiento del equipo con regularidad, mantener sus herramientas afiladas y limpias.
- Asegúrese de que el interruptor ON / OFF está en OFF antes de conectar la máquina a la alimentación para evitar un arranque accidental de la máquina.
- Utilice sólo los accesorios y productos que son recomendados por nuestra empresa.
- No deje objetos cerca o en el equipo, para evitar accidentes.
- Repare las piezas dañadas de inmediato o reemplácelos por nuevos si es necesario.
- Nunca quite las virutas con la mano desde el área de trabajo de la máquina. Use una escoba especial.
- Nunca deje que la máquina funcionando sin atención y sólo deje la máquina sola después de que todas las partes móviles se hayan detenido. Desenchufe la máquina antes de dejar el lugar de trabajo.
- Nos gustaría advertirle que trabajar con estas máquinas es siempre un riesgo, si las medidas de seguridad anteriores no son seguidas y aún así hay riesgos residuales. Siempre se recomienda extrema precaución al trabajar con estas máquinas. Especialmente los operadores de las máquinas ya experimentados aumentan el riesgo de accidentes por la rutina.



Mantenga el área de trabajo limpia. El desorden provoca los accidentes.

Tenga el área de trabajo bien iluminada.

¡Está prohibido trabajar con la máquina en caso de cansancio, falta de concentración o bajo la influencia de drogas, alcohol o medicamentos!

	<p>La HBS470ROFI sólo puede ser utilizada por personal capacitado. ¡Personas no autorizadas, especialmente los niños, se deben mantener alejados de la máquina!</p>
	<p>Cuando trabaje con la máquina no lleve ropa suelta, el pelo largo suelto o joyas tales como collares etc. Los objetos sueltos pueden engancharse a las partes móviles de la máquina y causar serios daños!</p>
	<p>Utilice equipos de protección. Utilice gafas de seguridad. ¡Use una máscara contra el polvo si las operaciones de corte producen polvo!</p>

¡Las reparaciones sólo deben ser llevadas a cabo por profesionales!

Accesorios: ¡Utilice sólo los accesorios recomendados por HOLZMANN!

Si usted tiene alguna pregunta por favor póngase en contacto con su distribuidor local HOLZMANN o nuestro servicio de atención al cliente.

4.5 Riesgos residuales

Aun cumpliendo todas las normas de seguridad e instrucciones de uso, hay que considerar los siguientes riesgos residuales:

- Riesgo de lesiones en las manos / los dedos por la hoja de sierra durante la operación.
- Riesgo de lesiones por contacto con componentes eléctricos con corriente eléctrica.
- Riesgo de lesiones por la rotura de la hoja de sierra, sobre todo por sobrecarga de la máquina o el giro en dirección equivocada de la hoja.
- Riesgo de lesiones en el ojo por las partículas en el aire, incluso con gafas de protección.
- Riesgo de inhalación de polvo tóxico de las piezas de madera tratadas químicamente.

Estos riesgos pueden ser minimizados si todas las normas de seguridad se aplican, la máquina cuenta con los servicios y el mantenimiento adecuado y el equipo es operado por personal capacitado. A pesar de todos los dispositivos de seguridad es y seguirá siendo su buen sentido común y su calificación/formación para operar una máquina como la HBS470PROFI el factor de seguridad más importante.

5 MONTAJE Y FUNCIONAMIENTO

La máquina se suministra casi del todo montada. Antes de poner en marcha la máquina, las siguientes partes deben ser montadas.

- Mesa de hierro fundido
- Palograma
- Volantes
- Transportador de ángulos

ADVERTENCIA: Para transportar la máquina hay un anillo de transporte. Use una grúa u otro dispositivo de elevación adecuado.



5.1 Mesa de hierro fundido

Levante la mesa de hierro fundido en la posición de montaje con la ayuda de una persona y una herramienta de elevación.

Atornille la mesa desde abajo con los cuatro tornillos (A) y las arandelas con el tornillo (B)

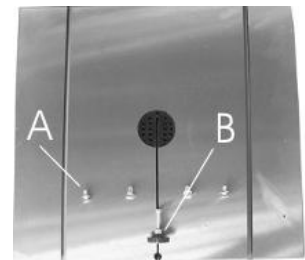

5.2 Barra de guía del palograma

Atornille la barra trasera con los tornillos (M6x20) sobre la mesa. La barra frontal ahora se puede atornillar a la "barra trasera" atornillado antes, gracias a cuatro tornillos.

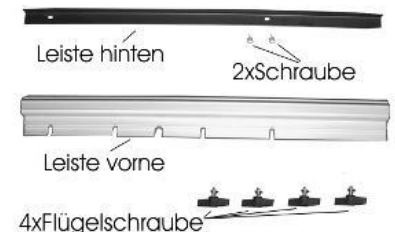

5.3 Volantes 1&2

Instale el volante grande 1 y el volante pequeño 2, con una llave de 14mm o 10mm en la posición presentada en la imagen.



5.4 Ajustes

Para garantizar la precisión deseada de la máquina, debe realizar algunos ajustes básicos:

5.5 Ajuste de la mesa

Montar la mesa a la hoja en el ángulo correcto con la ayuda de un calibrador. Desenrosque el tornillo (A) para que la mesa esté en posición horizontal (90°) de la hoja. A continuación, la posición de la mesa se puede establecer con el tornillo (A) y la tuerca (B).

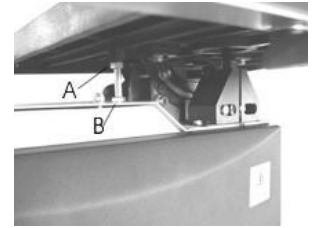

5.6 Inclinación de la mesa

Afloje la fijación girando la palanca (A). A continuación, puede inclinar la mesa mediante el botón giratorio (B) en la posición del ángulo deseado. Utilice para ello la escala de ángulos. A continuación, bloquear la tabla en la posición deseada con la palanca.



5.7 Volante de ajuste de carrera

Para que la hoja gire centrada en los dos volantes, debemos ajustar la posición angular del recorrido del volante en la parte superior. En primer lugar hay que aflojar la palanca de fijación en la dirección opuesta a las agujas del reloj, y mediante la palanca de ajuste se posiciona el ángulo del volante. Asegúrese de que la máquina está realmente desconectada antes de realizar esta operación. A continuación, gire el volante a mano y compruebe que la hoja gira centrada.

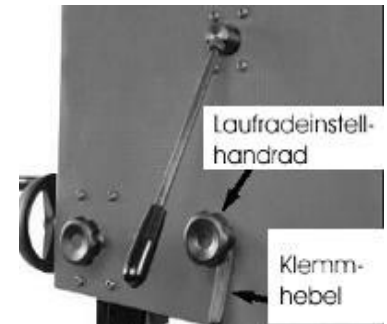

5.8 Tensión de la hoja de sierra

La tensión de la hoja se puede ajustar con el volante de tensado (Handrad Spannung).

A través del visor, la tensión puede ser controlada y ajustada en función de las dimensiones de la hoja.

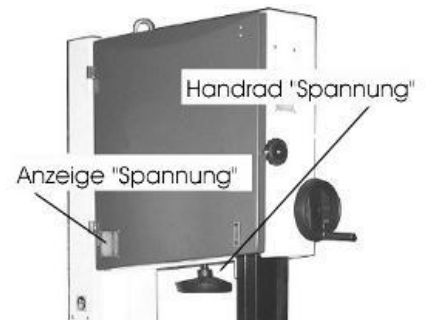

5.9 Ajuste de las guías de la hoja

Guía superior:

a) Aflojar los tornillos hexagonales "A" y colocar el módulo de guía hasta que los dientes de la hoja salgan unos 2-3mm. A continuación, apriete el tornillo (A).

b) Aflojar los dos tornillos de la cubierta "B" y mover la hoja de sierra en esa dirección hasta que quede una brecha de 0,8mm a 1mm en la hoja. Vuelva a colocar los tornillos.

c) Ajuste el rodillo trasero de la hoja aflojando los tornillos "C" para que el deslizamiento de la caja de la cuchilla se pueda llevar a cabo sin ninguna presión.

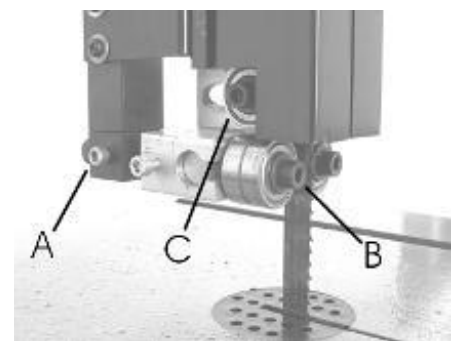

Guía inferior:

- a) Aflojar los tornillos hexagonales "A" y colocar el módulo de guía hasta que los dientes de la hoja salgan unos 2-3mm. A continuación, apriete el tornillo.
- b) Aflojar los dos tornillos de la cubierta "B" y mover la hoja de sierra en esa dirección hasta que quede una brecha de 0,8mm a 1mm en la hoja. Vuelva a colocar los tornillos.
- c) Ajuste el rodillo trasero de la hoja aflojando los tornillos "C" para que el deslizamiento de la caja de la cuchilla se pueda llevar a cabo sin ninguna presión.

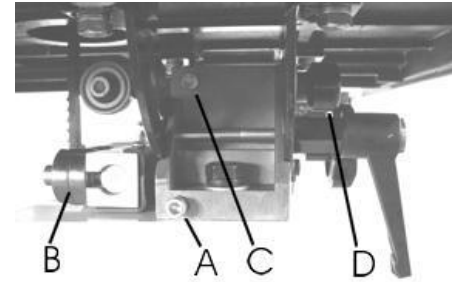

5.10 Instalación de la guía, del palograma y la escala vernier

Monte la parte delantera y trasera del carril de la guía del palograma con los tornillos suministrados.

Monte el palograma en el carril de la guía frontal, en frente de la mesa y empújelo hacia la hoja ajustada anteriormente. Bloquee el palograma con cuidado con la palanca de fijación. Deslice la escala vernier „B” en el perfil de aluminio, hasta que en el visor „C” cubra el „0”. Ahora fije la escala en su posición con los tornillos „A”.

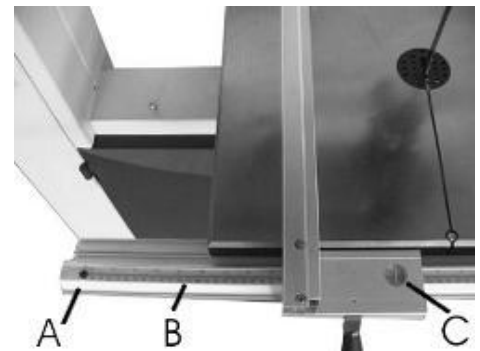

5.11 Ajuste de la altura de corte

Asegúrese siempre de que la altura de corte corresponde a la pieza de trabajo.

Para ajustar la altura, primero debemos aflojar el botón de bloqueo (fixierung) y ajustar la altura con el volante. Apriete el botón de bloqueo otra vez. La distancia correcta entre la superficie de la pieza y la guía inferior es: 35-40mm.

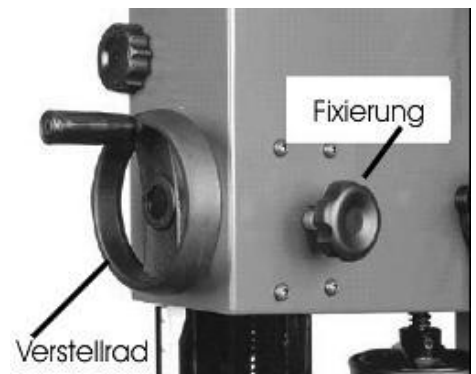

5.12 Cambio de velocidad

PRECAUCIÓN: Asegúrese de que la máquina esté desconectada antes de cambiar de velocidad.

La máquina tiene básicamente dos velocidades diferentes:

Posición 1:

Velocidad "rápida" = 820m/min

→ Diámetro mayor de la polea „B“

Posición 2:

Velocidad "lenta" = 320m/min

→ Diámetro menor de la polea „B“

Con la rueda "D" puede ajustar la tensión de la correa.

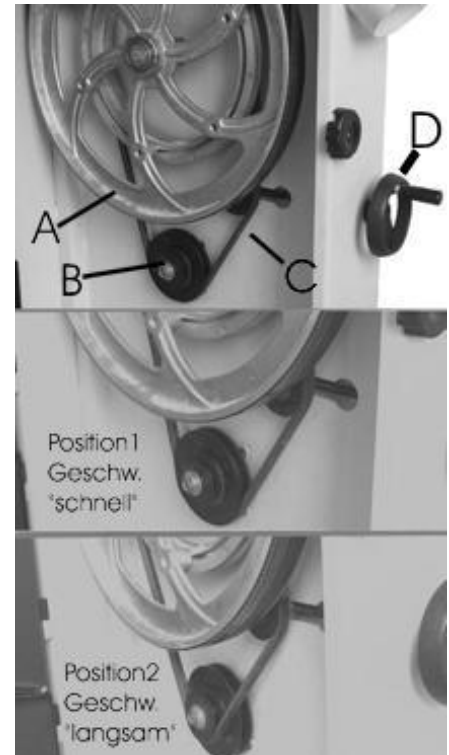

5.13 Cambio de la hoja de sierra

PRECAUCIÓN: Asegúrese de que la máquina esté desconectada antes de cambiar la hoja.

- a) Abra la cubierta del volante superior e inferior, aflojando el bloqueo (botón giratorio).
- b) Retire la guía frontal quitando los cuatro tornillos.
- c) Afloje la tensión de la hoja con la palanca „abridor rápido“ (Schnellöffner), girándolo en el sentido de las agujas del reloj.
- d) A continuación, retire la hoja llevándola a través de la ranura en la mesa de hierro fundido. Use guantes para esta operación para evitar lesiones.
- e) Coloque la nueva hoja de manera que los dientes estén hacia abajo.
- f) Una vez que haya colocado la hoja en la posición correcta, se puede tensar de nuevo con la palanca "abridor rápido".
- g) Ajuste la tensión de la hoja como se describe en el punto "Tensión de la hoja" y ajuste los rodillos de guía superior e inferior como se describe en el punto "Ajuste de las guías de la hoja".
- h) Gire el volante superior varias veces a mano, para comprobar que la hoja nueva funciona correctamente.
- i) Monte la guía frontal del palograma con los cuatro tornillos.
- j) Cierre la cubierta de los volantes, y fíjelos bien.
- k) Como último paso, conecte el equipo de nuevo a la tensión de alimentación.
- l) Arranque el motor y compruebe el buen funcionamiento de la hoja de sierra nueva. Si el largo de la correa no es correcta, repita los pasos anteriores.



6 MANTENIMIENTO

ATENCIÓN



**Limpieza y mantenimiento con la máquina conectada:
¡Posibles daños materiales y lesiones graves por la activación accidental de la máquina!**

Por lo tanto:
Antes del mantenimiento de la máquina, ¡desconéctela de la red eléctrica!

- Cualquier avería o defecto que pueda afectar la seguridad de la máquina, debe ser eliminado inmediatamente.
- La limpieza completa asegura una larga vida a la máquina y es un requisito de seguridad. ¡El uso de disolventes de pintura, gasolina, productos químicos corrosivos o abrasivos pueden dañar a la superficie de la máquina!
- Compruebe con regularidad que todas las advertencias e instrucciones de seguridad están disponibles en la máquina y perfectamente legibles.
- Comprobar antes de la operación el estado de los dispositivos de seguridad.
- La máquina no puede ser almacenada en un lugar húmedo y debe de estar protegido de las condiciones meteorológicas.
- Compruebe al menos semanalmente que todos los tornillos estén bien apretados.
- **La eliminación de los defectos lo debe hacer su distribuidor.**
- **¡Los trabajos de reparación sólo podrán ser realizados por personal cualificado!**

7 SOLUCIÓN DE PROBLEMAS

Problema	Causa posible	Solución
La sierra no se para o quiere ponerse en marcha	<p>Maquina no conectada</p> <p>Motor sobrecalentado</p> <p>Fusible fundido o corta circuitos activado</p> <p>Cable eléctrico dañado</p>	<p>Dejar enfriar el motor y volver poner en marcha pulsando el botón de puesta en marcha.</p> <p>Comprobar la fuente de alimentación</p> <p>Cambiar el fusible o desactivar el cortocircuito</p> <p>Cambiar el cable</p>
No corta correctamente los ángulos a 45° y 90°	<p>Interruptor de paro mal ajustado</p> <p>Índice del marcador mal ajustado.</p> <p>Guía de ingletes de precisión mal ajustada</p>	<p>Verificar la hoja con el cuadrado y ajustar el stop.</p> <p>Comprobar la hoja con el cuadrado y ajustar el índice</p> <p>Ajustar las guías de ingletes.</p>
La hoja se mueve cuando corta	<p>La guía no está alineada con Madera torcida</p> <p>Velocidad de alimentación demasiado rápida</p> <p>Hoja no adaptada al corte</p>	<p>Controlar y ajustar la guía.</p> <p>Cambiar la pieza</p> <p>Reducir la velocidad</p> <p>Cambiar la hoja por otro tipo adecuado al corte.</p>
Los cortes no son satisfactorios	<p>Hoja estropeada</p> <p>Hoja montada en sentido equivocado</p> <p>Resina en la hoja de sierra</p> <p>Hoja no adecuada para el tipo de corte.</p> <p>Resina en la mesa.</p>	<p>Cambiar la hoja de sierra.</p> <p>Los dientes deben apuntar hacia bajo</p> <p>Desmontar la hoja de sierra y limpiar.</p> <p>Cambiar la hoja de sierra por otra adecuada al tipo de corte</p> <p>Limpiar la mesa</p>
La hoja gira lentamente	<p>El voltaje de la red es bajo</p> <p>La alargadera es demasiado delgada o demasiado larga.</p>	<p>Contactar con el proveedor de electricidad</p> <p>Cambiar de alargadera, mar gorda o más corta.</p>
La hoja de sierra vibra excesivamente	<p>La sierra está en un suelo irregular</p> <p>Correa en mal estado</p> <p>Poleas torcida</p> <p>Motor mal montado</p> <p>Hoja destensada</p>	<p>Colocar la máquina en un suelo plano</p> <p>Cambiar la correa</p> <p>Cambiar la polea</p> <p>Comprobar y ajustar el motor</p> <p>Tensar la hoja</p>

1 PRÉFACE

Cher client,

Ce manuel contient informations importantes pour la correcte utilisation de la scie à ruban HBS 470 PROFI.

Ce manuel doit être soigneusement gardé avec la machine. Ayez le toujours disponible pour pouvoir le consulter.

S'il vous plaît suivez les consignes de sécurité!



Lire attentivement et suivez les instructions de sécurité. Soyez connaissant des contrôles de la machine et de son utilisation. Lire le manuel facilite la correcte utilisation de la machine et évite les erreurs et les dommages sur la machine et vous-même.

En raison des progrès constants dans la conception et la construction du produit, les illustrations et le contenu peut être quelque peu différente. Toutefois, si vous trouvez une erreur, s'il vous plaît nous en informer en utilisant le formulaire de commentaires!

Les caractéristiques techniques peuvent varier sans avis préalable!

Au moment de la livraison, vérifier que toutes les parties sont correctes. Si vous constatez des dommages ou des pièces manquantes de la machine immédiatement contacter votre revendeur ou le transporteur. Vous devez informer immédiatement votre revendeur des dommages visibles, conformément aux dispositions de la garantie, sinon les marchandises seront jugés aptes à l'acheteur.

Copyright

© 2012

Ce document est protégé par le droit international des droits d'auteur. Toute reproduction, traduction ou utilisation des illustrations de ce manuel sans autorisation seront poursuivis par la loi - la compétence des tribunaux de Rohrbach!

Contact service après-vente

HOLZMANN MASCHINEN GmbH

A-4170 Haslach, Marktplatz 4
Tel 0043 7289 71562 - 0
Fax 0043 7289 71562 - 4
service@holzmann-maschinen.at

2 CARACTÉRISTIQUES TECHNIQUES

2.1 Contrôles et des composants

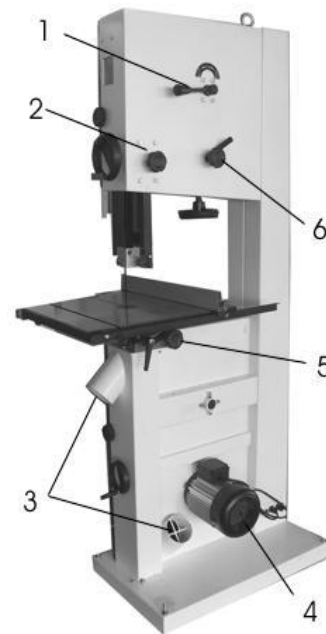
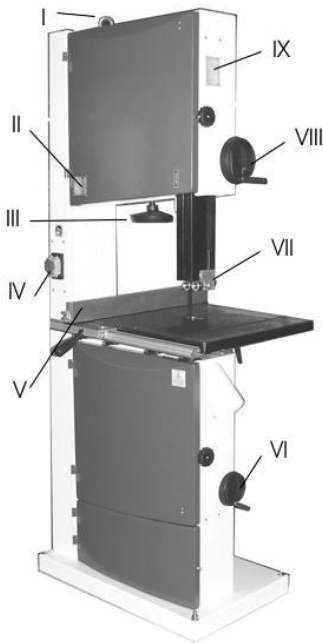

- X. Anneau de transport
- XI. Fenêtre „tension de lame“
- XII. Volant de tension de lame
- XIII. Interrupteur principal
- XIV. Règle de butée
- XV. Réglage de rouleau de tension
- XVI. Guide de lame
- XVII. Roue de réglage du guide de lame
- XVIII. Fenêtre „course de lame“

- 1. Réglage rapide changement de lame
- 2. Vis de fixation du guide
- 3. 2xraccord aspiration
- 4. Moteur
- 5. réglage de table
- 6. Bouton pour l'utilisation de lame

2.1 Données techniques

Largeur de coupe	465 mm
Max. largeur de coupe au guide parallèle	390 mm
Hauteur de coupe à 90°	285 mm
Dimensions de la table	530x480 mm
Inclinaison de la table	-10° à +45°
Hauteur de la table	960 mm
Longueur de la lame	3454 mm
Largeur de la lame	6 – 25 mm
Diamètre du volant de lame	470 mm
Puissance de moteur S1 (100 %) / S6	1,5kW/2,1kW
Diamètre bouche d'aspiration	100 mm
Voltages	230 V / 400 V
Poids net env.	162 kg
Poids brut	170 kg
Dimensions de l'emballage	2000x800x490

3 SÉCURITÉ

3.1 Utilisation prévue

La machine doit être en bon état et tous les gardes de sécurité fournis à l'achat de celui-ci. Les défauts qui pourraient affecté la sécurité de la machine doit être supprimé immédiatement!

L'utilisation de la machine sans dispositifs de sécurité et de la suppression de tout ou partie de ces dispositifs, est interdit!

Les instructions suivantes sont les règles de sécurité qui doivent être respectées par ceux qui utilisent ce type de machine.

Lisez attentivement ces instructions avant d'utiliser cette machine. Conservez ces instructions après avoir lu.

En cas d'incendie, des blessures ou d'autres accidents, ces règles doivent être suivies.



3.2 Utilisation interdite



- N'utiliser jamais la machine en dehors des limites spécifiées dans ce manuel.
- L'utilisation de la machine sans dispositif de protection est interdite.
- Le démantèlement ou l'inactivation des dispositifs de protection est interdite!
- Interdit l'utilisation de la machine avec des matériaux qui ne sont pas explicitement mentionnés dans ce manuel.
- Ne pas effectuer un changement dans la conception de la machine.

Pour un usage différent ou supplémentaire et entraînant des dommages matériels ou des blessures Holzmann-Maschinen ne prend pas aucune responsabilité ou garantie.

3.3 Instructions générales de sécurité

Les signes d'alerte et / ou des décalcomanies illisible sur la machine doivent être remplacés par de nouvelles tout de suite.

	<p>Garder la zone de travail et le plancher propre et exempt de graisse ou d'autres matériaux!</p> <p>Assurez-vous que votre espace de travail est bien éclairée!</p> <p>Ne pas utiliser la machine à l'extérieur!</p> <p>Il est interdit d'utiliser la machine si vous êtes fatigué, ne pas concentré ou sous l'influence d'un médicament, al-alcool ou d'autre type de drogues!</p>
	<p>Le HBS470PROFI doit être utilisé uniquement par un personnel qualifié.</p> <p>Les personnes non autorisées, en particulier les enfants et les personnes sans formation spécifique doit être tenu à l'écart de la machine en mouvement.</p>

	<p>Lorsque vous travaillez avec la machine ne porte pas de vêtements amples, cheveux longs ou des bijoux tels que colliers, etc.</p> <p>Les éléments individuels peuvent être couplés à des pièces mobiles de la machine et provoquer de graves dommages.</p>
	<p>Porter un équipement de sécurité approprié lorsque vous travaillez avec des machines (des lunettes de sécurité, chaussures de sécurité ...)!</p>
	<p>Débrancher la machine du secteur avant tout entretien ou des activités similaires. Ne pas utiliser le câble pour le transport ou déplacer la machine.</p>

3.4 Règles générales de sécurité

- Gardez l'atelier propre: Il est facile de provoquer des accidents si l'atelier est en désordre.
- Ne laissez pas les étrangers et les enfants d'être à proximité des ateliers:
- Gardez les outils avec soin: outils non utilisés devraient être tenus dans des endroits secs et élevés où les mains des enfants ne pouvaient pas atteindre, s'il vous plaît les verrouiller si c'est nécessaire.
- Faire attention à choisir des outils: Ne pas utiliser de petits outils ou accessoires pour finir travaux lourdes.
- Entretenez vos outils soigneusement: Gardez le nettoyage afin de leur faire effectuer pleinement.
- Vérifier les pièces et accessoires cassés: Les opérateurs devraient vérifier soigneusement si une partie, un accessoire ou un équipement de protection a été cassé.

3.5 Règles de sécurité spécifiques du produit

Lisez ces instructions avant d'utiliser ce produit. Veillez à conserver ces instructions pour de futures consultations.

- Gardez la surface de travail dégagée, des zones encombrées et des bancs appellent les blessures.
- Observez votre environnement de travail. Ne pas utiliser les outils dans des lieux humides ou inondés. Garder les zones de travail bien éclairées. Ne pas utiliser les outils en présence de liquides inflammable ou de graisses.
- Prendre garde à l'électrocution. Eviter le contact corporel avec des surfaces relié à la terre.
- Eloigner les personnes n'intervenant pas. Ne laisser aucune personnes, spécialement les enfants, toucher l'outil, le fil électrique et éloignez-les de la zone de travail.
- Ranger les outils à l'arrêt. S'ils ne sont pas utilisés, les outils doivent être rangés dans une pièce fermée et sèche, hors d'atteinte des enfants.
- Ne pas forcer l'outil. Il fera mieux le travail et de manière plus sûre, à la vitesse auquel il a été calibré.
- Utiliser le bon outil. Ne forcer pas les petits outils à faire le travail d'outils pour gros œuvre. Ne pas utiliser les outils à des fins non prévues, par exemple, n'utilisez pas une scie circulaire pour couper des bûches.
- Habillez-vous correctement. Ne portez pas de vêtement ample ou des bijoux, ils pourraient être pris dans les parties en mouvement de la machine. Des chaussures de sécurité sont

recommandées pour le travail en extérieur. Porter une protection pour contenir les cheveux longs.

- Utiliser des équipements de protection. Utiliser des lunettes de protection. Utiliser un masque à poussières si la coupe crée des copeaux.
- Connecter l'équipement d'extraction de la poussière. Si des systèmes sont prévus pour l'extraction de la poussière, assurez-vous que ceux-ci sont connectés et utilisés convenablement.
- Ne tirer pas sur câble électrique pour débrancher l'appareil de la prise. Eviter tout contact du câble électrique avec la chaleur, l'huile ou des bords coupants.
- Sécuriser la pièce. Utiliser si possible des serre-joints ou des vis pour maintenir la pièce. C'est plus sûr qu'utiliser la main.
- Rester bien en place sur vos pieds, et garder l'équilibre à tout moment.
- Entretenir les outils avec précautions. Garder les outils de découpe propres et aiguisés pour des performances meilleures et plus sûres. Inspecter les câbles électriques régulièrement et s'ils sont endommagés, les faire changer par une autorité compétente. Inspecter les rallonges électriques régulièrement et si elles sont endommagées, les changer. Garder les poignées sèches, propres et sans huile ni graisse.
- Débrancher les outils quand ils ne sont pas utilisés. Quand vous remplacez les accessoires tel que lames, pointes, couteaux, débranchez les outils de leur source d'alimentation.
- Enlever les clés. Habituez-vous à constater que les clés sont enlevées avant de démarrer l'outil.
- Eviter la mise en marche non voulue. Assurez-vous que l'interrupteur est en position « OFF » lorsque vous branchez l'appareil.
- Utiliser les rallonges pour le travail en extérieur prévu à cet effet.
- Restez alerte. Faites attention à ce que vous êtes en train de faire, utiliser le sens commun et ne vous servez pas de la machine si vous êtes fatigué.
- Vérifiez les parties endommagées. Avant l'emploi de l'outil, il devrait être scrupuleusement inspecté pour déterminer s'il marche correctement et remplit les fonctions prévues. Vérifiez l'alignement des parties mouvantes, leur fixation, leur dommage éventuel, leur montage et toutes autres conditions qui pourraient affecter son bon fonctionnement. Une protection ou une autre partie endommagée doit être convenablement réparée ou remplacée par le service de maintenance autorisé, sauf indication contraire décrite dans ce manuel. Ne pas utiliser l'outil si l'interrupteur on/off ne fonctionne pas.
- Attention ! L'utilisation de tout accessoire ou pièce de rechange autre que celui recommandé par ce manuel peut entraîner un risque de blessures graves. Faites réparer votre outil par une personne qualifiée. Cet engin électrique respecte les règles de sécurité. Les réparations doivent être menées par des techniciens qualifiés en utilisant des pièces de rechange d'origine, autrement cela pourrait résulter en de graves dangers pour l'utilisateur.
- Avant de démarrer la machine, lisez ce manuel avec attention pour prévenir tout risque de blessures.
- Quand une machine transportable est utilisée à l'extérieur, un système de courant résiduel doit être utilisé.
- La variation de voltage du courant électrique doit être contrôlée entre +/-10% du voltage recommandé. La variation de fréquence du courant électrique doit être contrôlée entre +/-1Hz.
- La machine est prévue pour fonctionner sous un toit, si les conditions suivantes sont remplies. Température de l'air : de 5°C à 40°C, humidité relative de 30% à 95%, altitude : au-dessus du niveau de la mer et maximum en dessous de 1000 mètres. La machine peut être entreposée sous un toit avec une température de l'air de 25°C jusqu'à 55°C.
- Un fusible de protection GV2-RS10, 2.2kW, 4~6.3A doit être utilisé.
- Une protection de sous voltage doit être utilisée sur la machine.
- Une protection de survoltage doit être utilisée sur la machine.
- Débrancher la machine avant toute opération d'entretien ou de réparation.
- Avertissement ! Avant de démarrer la machine, le cache de sécurité doit être correctement positionné. Utiliser des gants, des lunettes et un casque de protection. Utiliser de l'huile

non toxique. Ne pas utiliser de lames endommagées. Tout incident occurring aux accessoires fixés à la table de travail entraîne une réparation immédiate de ces accessoires. Un système de fixation adéquat doit être utilisé pour éviter que la pièce ne bouge. L'opérateur doit noter le pointage indicatif sous la table de travail pour ajuster la table lors d'opérations de découpe d'angle. Ajuster la protection de lame aussi près que possible de la pièce.

- La porte peut être ouverte environ 15 secondes après l'arrêt de la machine.
- Prière d'utiliser le diable pour transporter la lame jusqu'à sa destination.

4 ASSEMBLAGE ET FONCTIONNEMENT

La machine est livrée presque entièrement prête pour l'utilisation. Avant que la machine soit mise en service, les pièces suivantes doivent être montées.

- Table en fonte
- Guide parallèle
- Volants
- Guide d'onglets

ATTENTION: Pour le transport de la machine est un anneau de transport. Utilisez une grue ou d'un autre dispositif de levage approprié.



4.1 Table de fonte

Soulevez la table en fonte en position de montage avec l'aide d'une personne ou d'un outil de levage.

Visser la table de dessous avec les quatre vis (A) et les rondelles avec la vis (B).

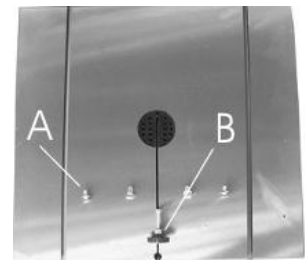

4.2 Barre de guidage du guide parallèle

Vissez la barre arrière avec les vis (M6x20) sur la table.

La barre avant peut être maintenant vissée à la „barre arrière“ vissée auparavant, grâce au 4 vis à ailettes.

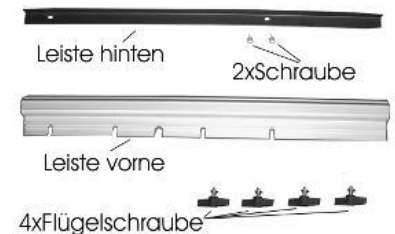

4.3 Volants 1&2

Montez le gros volant 1 et le petit volant 2, avec une clé 14mm et une de 10mm comme le montre l'image.



4.4 Ajustements

Pour garantir la précision désirée de la machine, vous devrez effectuer quelques réglages fondamentaux:

4.5 Réglage de table

Assemblez la table à la lame dans le bon angle à l'aide d'un calibre adapté. Pour cela la vis (A) dévissée de telle manière que la table se trouve à l'horizontale (90°) de la lame. Puis la position de la table peut être fixée contre avec la vis (A) et l'écrou (B).

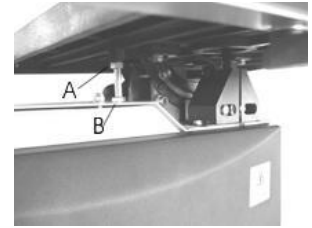

4.6 Inclinaison de la table

Dévissez le serrage grâce au levier (A). Ensuite on peut incliner la table à l'aide du bouton tournant (B) dans la position d'angle désirée.

Utilisez pour cela l'échelle d'angle. Ensuite fixez la position de nouveau avec le levier (A).

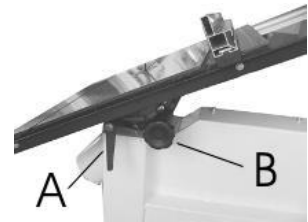

4.7 Réglage de course du volant

Pour tourner la lame centrée sur les deux volants, nous devons ajuster la position angulaire de la course du volant dans la partie supérieure. Tout d'abord desserrer le levier de verrouillage dans le sens opposé au sens horaire, et par le levier de réglage, positionner l'angle de volant. Assurez-vous que la machine est réellement débranchée avant d'effectuer cette opération. Puis tournez le volant à la main et vérifiez que la rotation de la lame est centrée.

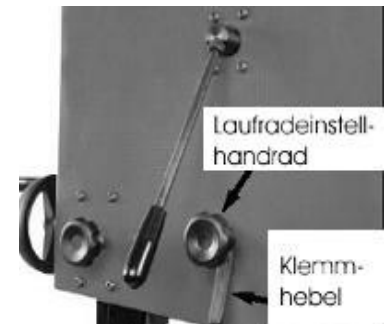

4.8 Tension de la lame

La tension de la lame peut être réglée avec le volant de tension (Handrad Spannung).

Grâce à la fenêtre de contrôle on peut contrôler la tension de la lame en accord avec sa dimension.

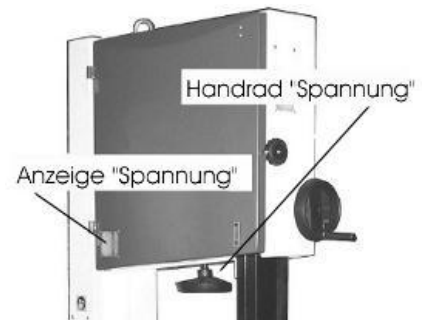

4.9 Réglage des guides de lame

Guide supérieur:

a) Dévissez la vis à six pans „A” et placer le module du guide si loin que les dents de la lame s'élèvent encore 2-3mm de leur logement. Puis resserrez cette vis (A).

b) Dévissez ensuite les deux vis du logement „B” et bouger la lame dans cette direction jusqu'à qu'il y reste un écart de 0,8mm à 1mm à la lame. Vissez de nouveau.

c) Réglez le rouleau de lame arrière en dévissant la vis „C” de telle manière qu'un glissement de la lame sur le logement soit accompli sans aucune pression.

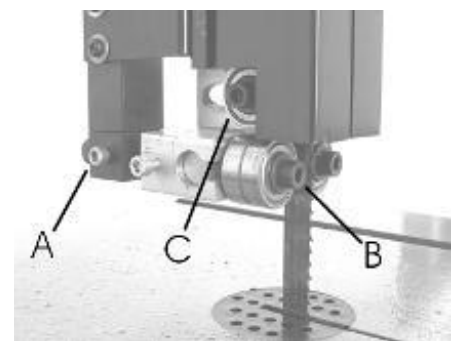

Guide inférieur:

- a) Dévissez la vis à six pans „A” et placer le module du guide si loin que les dents de la lame s’élèvent encore 2-3mm de leur logement. Puis resserrez cette vis (A).
- b) Dévissez ensuite les deux vis du logement „B” et bouger la lame dans cette direction jusqu’à qu’il y reste un écart de 0,8mm à 1mm à la lame. Vissez de nouveau.
- c) Réglez le rouleau de lame arrière en dévissant la vis „C” de telle manière qu’un glissement de la lame sur le logement soit accompli sans aucune pression.

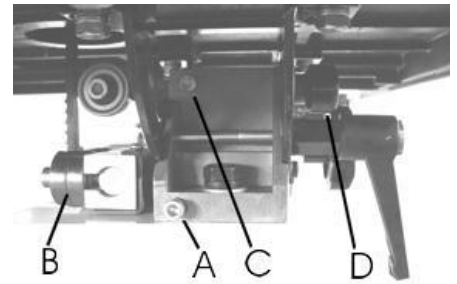

4.10 Montage du guide, guide parallèle et échelle Vernier

Montez la barre de guide arrière et avant de la guide parallèle avec les vis livrées.

Monter le guide parallèle dans le rail de guidage avant en face de la table et poussez-la contre la lame préalablement réglée. Bougez l’échelle de vernier **B** dans le logement du profil aluminium jusqu’à que le trait de la fenêtre **C** recouvre le « 0 » de l’échelle. Puis on peut fixer l’échelle de Vernier en position à l’aide de vis **A**.

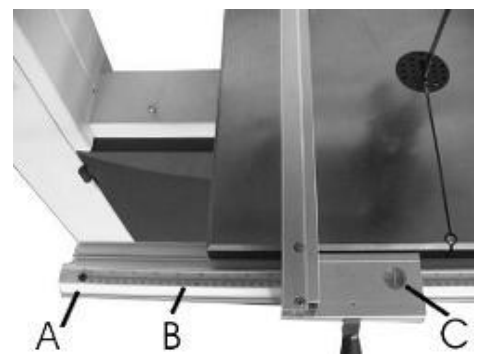

4.11 Réglage de la hauteur de coupe

Assurez-vous que la hauteur de coupe corresponde à la pièce travaillée.

Pour le réglage de la hauteur on doit d’abord dévisser la poignée de fixation (Fixierung) puis régler la hauteur avec le volant. Puis resserrez la poignée de fixation. Le bon écart entre la surface de la pièce travaillée et le dessous du guide doit être de: 35-40mm.

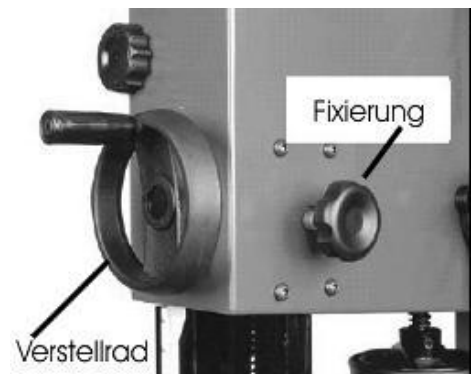

4.12 Changement de vitesse

ATTENTION: Assurez-vous que la machine est débranchée avant tout changement de vitesse.

La machine a essentiellement deux vitesses différentes:

Position 1:

Vitesse „rapide“ = 820m/min

→ gros diamètre de courroie „B“

Position 2:

Vitesse „lente“ = 380m/min

→ petit diamètre de courroie „B“

Avec le volant „D“ on peut ajuster la tension de la courroie „C“.

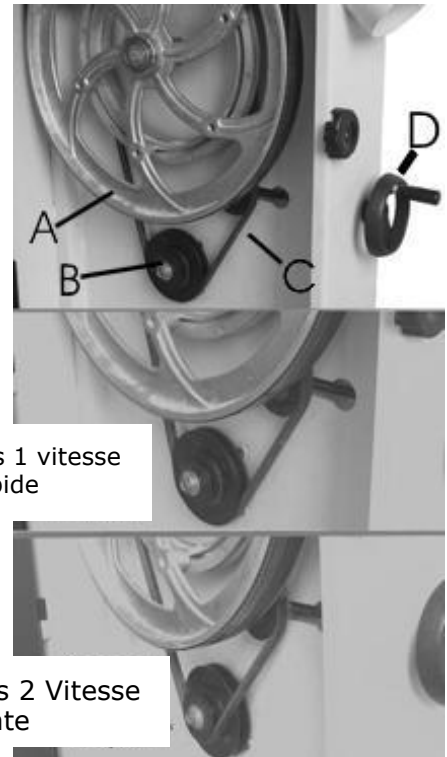

4.13 Changement de lame

ATTENTION: Assurez-vous que la machine est débranchée avant tout changement de lame.

- Ouvrez le couvercle supérieur et inférieur des rouleaux de lame, en dévissant le serrage (bouton tournant).
- Retirez le guide avant de la règle de butée en dévissant les quatre vis.
- Retirez la pression de la bande de lame avec le levier „ouverture rapide“ en tournant dans le sens des aiguilles d’une montre.
- Retirez ensuite la lame en la faisant sortir par la fente de la table en fonte. Portez pour cette opération des gants de protection pour éviter de vous blesser.
- Posez la nouvelle lame de telle manière que les dents regardent vers le bas.
- Dès que vous avez posé la lame dans la bonne position, on peut la retendre de nouveau avec le levier „ouverture rapide“.
- Réglez la tension de la lame comme décrit dans le chapitre „tension de la lame“ et réglez les rouleaux du guide supérieur et inférieur comme décrit dans le chapitre „réglage des guides de lame“.
- Faites tourner de quelques coups de main le volant supérieur pour contrôler que la lame tourne correctement.
- Remonter maintenant le guide avant de règle de butée avec les quatre vis.
- Refermez les couvercles des rouleaux de lame et serrez ceux-ci.
- Rebranchez la machine.
- Démarrez la machine et contrôlez le bon fonctionnement de la lame. Au cas où la lame ne tourne pas correctement vous devez répéter les actions ci-dessus.

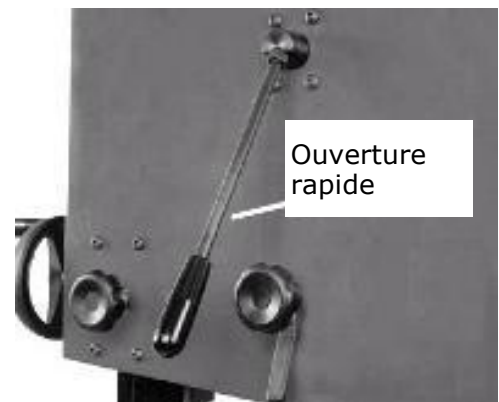

5 ENTRETIEN



⚠ AVERTISSEMENT

**Nettoyage et entretien avec une machine connectée:
Les dommages matériels et des blessures causées par une activation accidentelle de la machine!**

Par conséquent:

Avant l'entretien déconnecter la machines et l'alimentation !

- Fautes ou défauts qui peuvent affecter la sécurité de la machine, doit être éliminé immédiatement.
- Le nettoyage complet assure une longue vie de la machine et est une dar exigence de sécurité.
L'utilisation des diluants à peinture, essence, produits chimiques corrosifs ou abrasifs à de résultats des dommages à la surface!
- Vérifiez régulièrement que tous les avertissements et les instructions sont disponibles sur la machine et lisibles.
- Vérifiez avant l'opération l'état des dispositifs de sécurité.
- La machine ne peut pas être stockée dans un environnement humide et doivent être protégés contre les intempéries.
- Vérifiez au moins chaque semaine que toutes les vis sont bien serrées.
- **L'élimination des défauts doit être faite par votre revendeur.**
- **Les travaux de réparation ne peuvent être effectués par du personnel qualifié!**

6 DEPANNAGE

Problème	Cause possible	Solution
La scie s'arrête ou ne veut pas démarrer	<p>Surchauffe</p> <p>Scie non branchée</p> <p>Fusible grillé ou coupe-circuit enclenché</p> <p>Câble électrique endommagé</p>	<p>Laissez refroidir le moteur et redémarrer en pressant l'interrupteur</p> <p>Vérifiez les sources d'alimentation</p> <p>Remplacer le fusible ou enlever le coupe-circuit</p> <p>Remplacer le câble</p>
Ne fait pas de découpe précise à 45° ou 90°	<p>Interrupteur stop pas ajusté correctement</p> <p>Pointeur d'angle pas réglé correctement</p> <p>Guide d'onglet de précision pas réglé correctement</p>	<p>Vérifiez la lame avec le carré et réglez le stop</p> <p>Vérifiez la lame avec le carré et réglez le pointeur</p> <p>Réglez le guide d'onglet de précision</p>
La lame bouge pendant la coupe	<p>La règle n'est pas alignée avec la lame</p> <p>Bois voilé</p> <p>Vitesse d'alimentation de la machine trop rapide</p> <p>Lame non adaptée à la découpe</p>	<p>Contrôlez et réglez la règle</p> <p>Changez de pièce de bois</p> <p>Réduisez la vitesse</p> <p>Changez de lame pour le bon type de lame</p>
La lame fait des découpes non satisfaisantes	<p>Lame émoussée</p> <p>Lame montée dans le mauvais sens</p> <p>Résine ou poix sur la lame</p> <p>Mauvaise lame pour la coupe</p> <p>Résine ou poix sur la table</p>	<p>Remplacer la lame</p> <p>Les dents de lame doivent pointer vers le bas</p> <p>Retirer la lame et la nettoyer</p> <p>Changez la lame pour corriger le type</p> <p>Nettoyer la table</p>
La lame tourne lentement	<p>La rallonge électrique est trop longue ou trop légère</p> <p>Le voltage de l'atelier n'est pas assez élevé</p>	<p>Remplacer avec une rallonge adéquate</p> <p>Contactez votre compagnie locale d'électricité</p>
La lame vibre de manière excessive	<p>La scie est sur un sol inégal</p> <p>Mauvaise courroie</p> <p>Poulie voilée</p> <p>Mauvais montage de moteur</p> <p>Matériel détendu</p>	<p>Repositionner la scie sur une surface plane</p> <p>Remplacer la courroie</p> <p>Remplacer la poulie</p> <p>Vérifier et régler le moteur</p> <p>Tendre le matériel</p>

7 ESQUEMA ELÉCTRICO/ SCHÉMA ÉLECTRIQUE

¡ADVERTENCIA! Esta máquina debe estar conectada a tierra. La sustitución del cable de alimentación sólo debe ser realizada por un electricista calificado.

ATTENTION! Cette machine doit être mise à la terre. Remplacement du câble d'alimentation ne doit être effectué par un électricien qualifié!

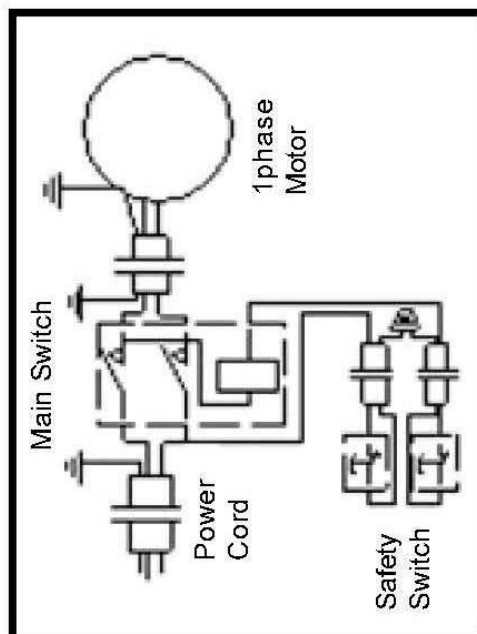
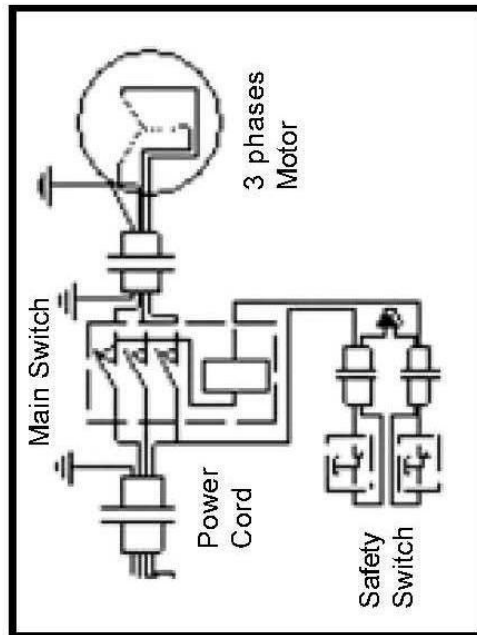

8 DESPIECE / VUE ÉCLATÉE

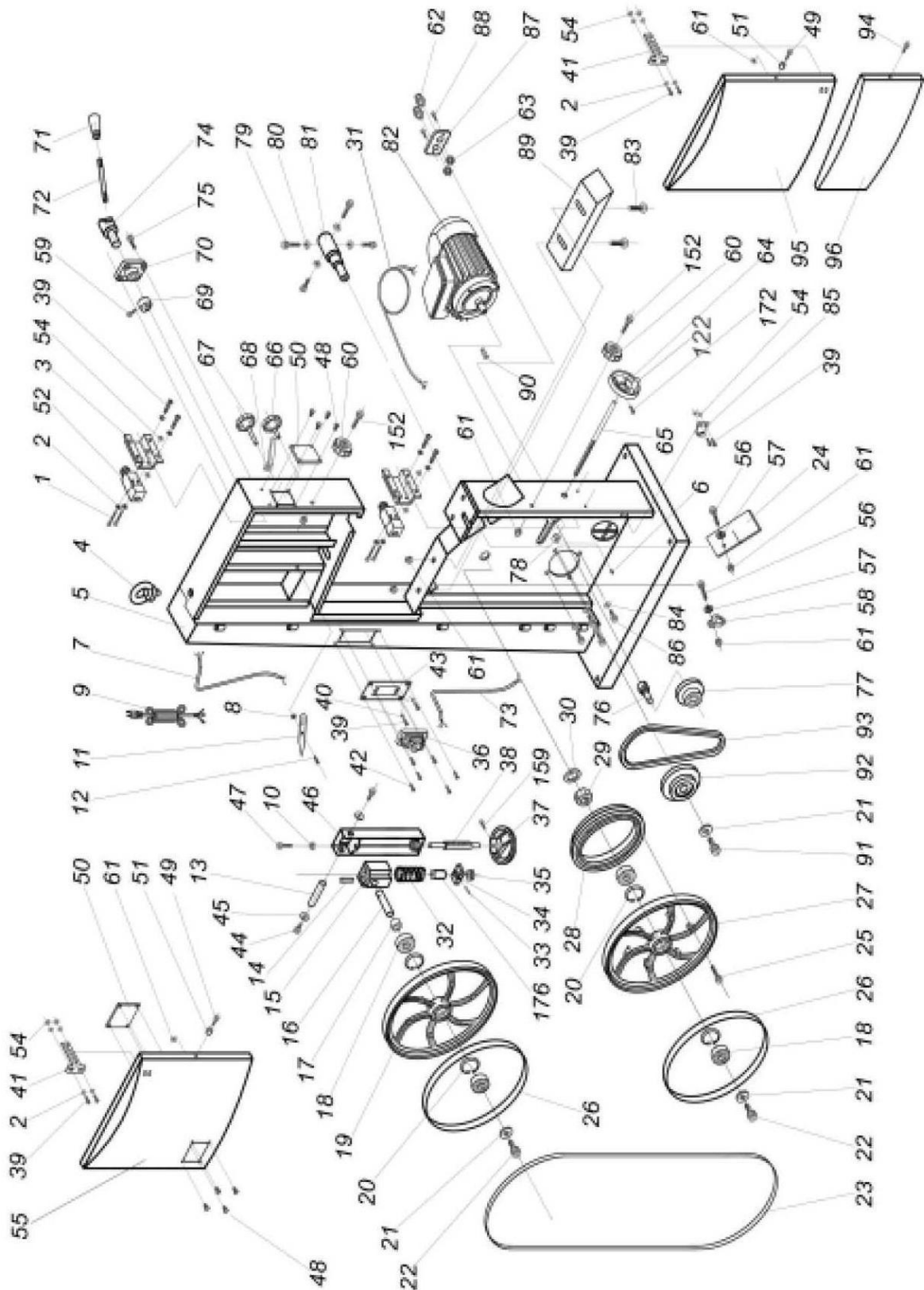

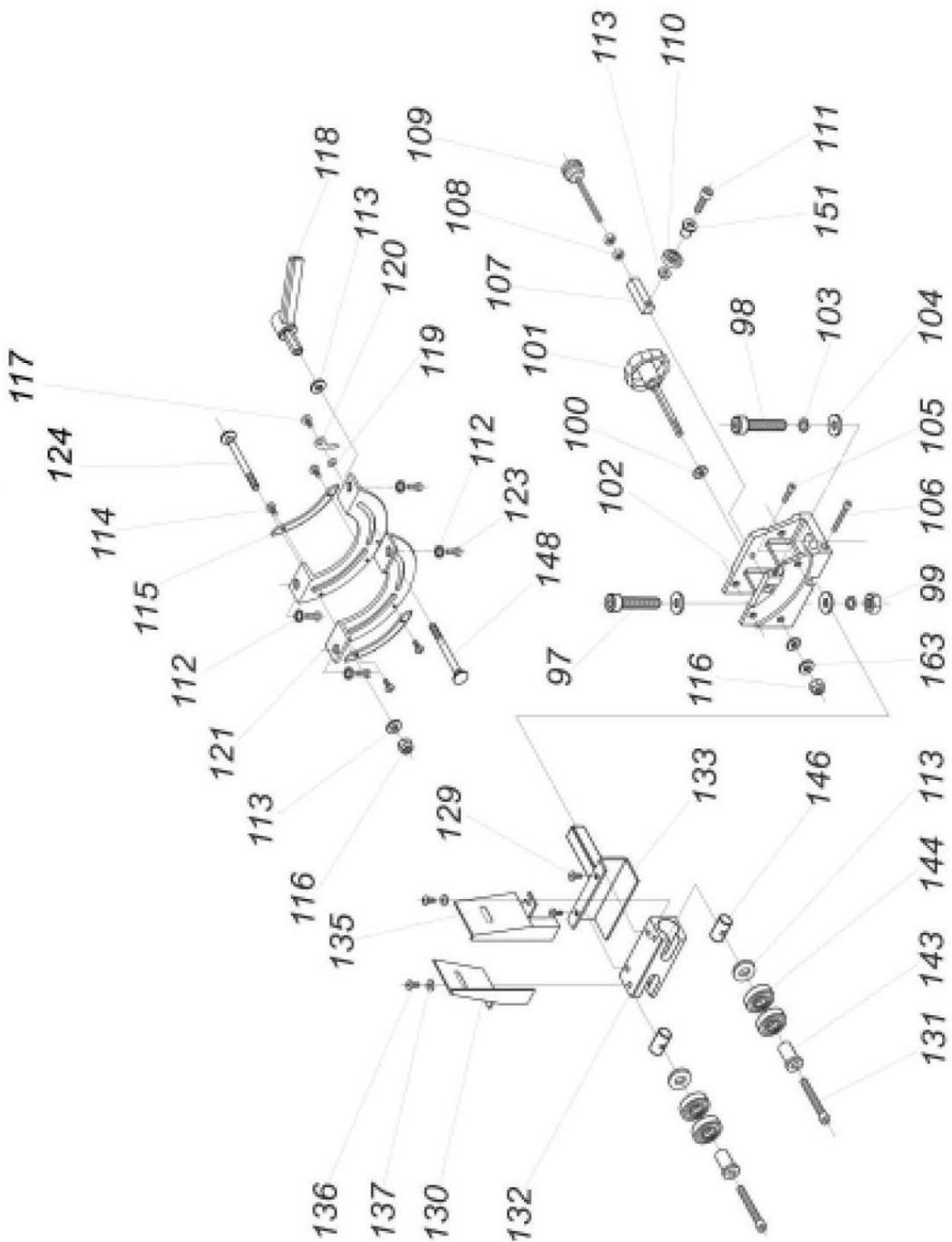

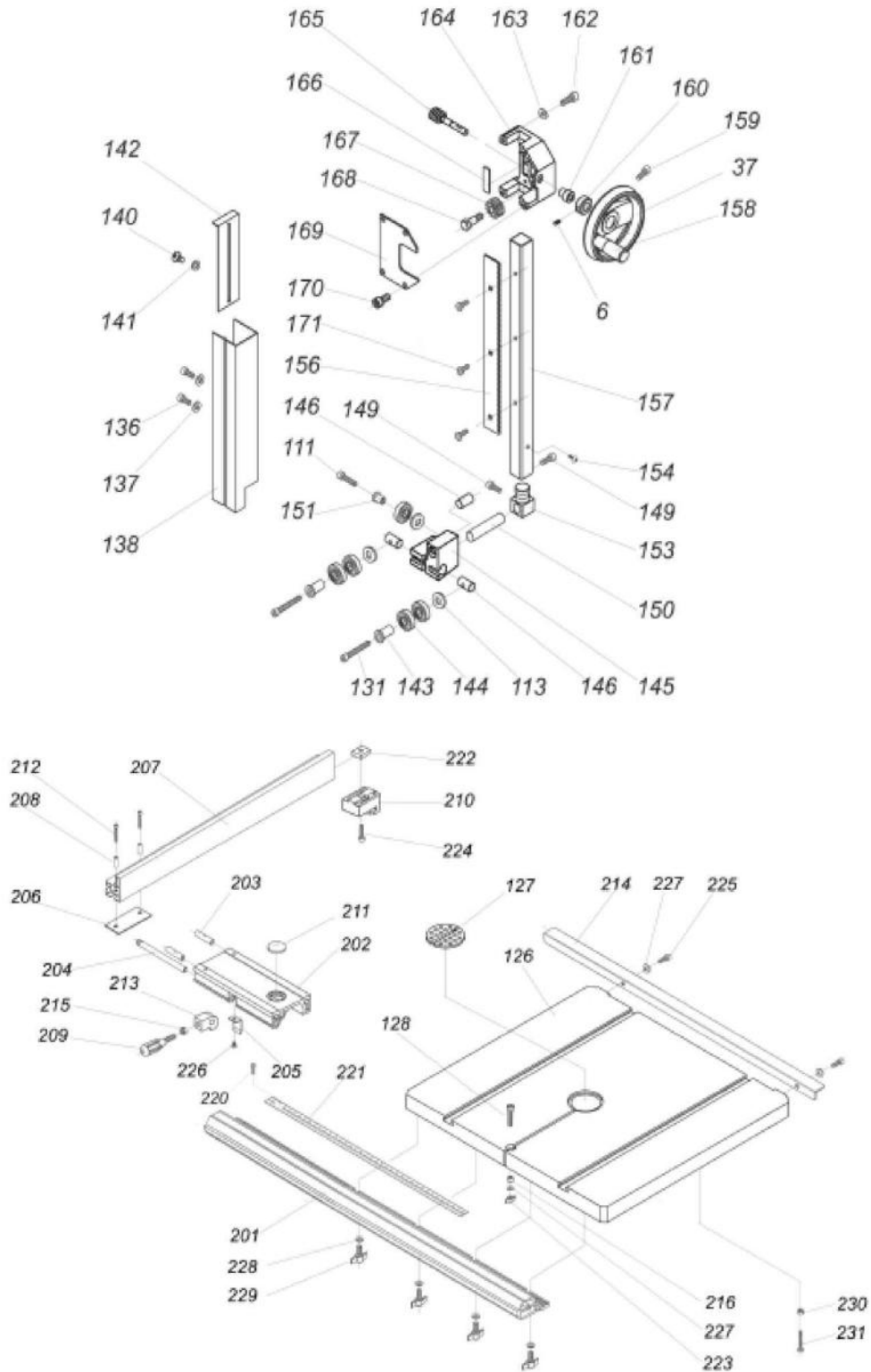

10.0 Parts list

Part No.	DESCRIPTION	Part No.	DESCRIPTION
1	Pan Head Bolt M4-0.7x35	48	Rivet
2	Flat Washer M4	49	Hex Bolt M6-1.0x20
3	Safety Switch Seat	50	Clear Window
4	Ring	51	Bushing
5	Frame	52	Safety Switch
6	Set Screw M6-1.0x10	54	Nut M4
7	Switch Cord	55	Upper Wheel Cover
8	Flat Washer M5	56	Hex Bolt M6-1.0x25
9	Power Cord	57	Flat Washer M6
10	Hex Nut M6-1.0	58	Brush
11	Pointer	59	Hex Bolt M6-1.0x25
12	Step Screw	60	Star Handle
13	Upper Shaft	61	Nylon Nut M6-1.0
14	Roll Pin 5x36	62	Strain Relief
15	Upper Wheel Shaft Hinge	63	Strain Relief Nut
16	Upper Wheel Shaft	64	Small Handwheel
17	Bushing	65	Thread Rod
18	Bearing 6204	66	Knob Bolt M10-1.5x20
19	Upper Wheel	67	Knob Bolt M10-1.5x53
20	Int Retaining Ring M47	68	Threaded Handle M10-1.5
21	Flat Wahser M8	69	Cam
22	Hex Bolt M8-1.25x30	70	Pillow Block
23	Saw Blade	71	Shaft End
24	Board	72	Rod
25	Hex Bolt M6-1.0x30	73	Safety Switch Cord
26	Tire	74	Shaft
27	Lower Wheel	75	Cap Screw M8-1.25x20
28	Idle Pulley	76	Shaft-V Belt Pulley
29	Hex Nut M27x2	77	V Belt Pulley
30	Lock Washer 27	78	Circlip Ring
31	Motor Cord	79	Set Screw M8-1.25x20
32	Spring	80	Hex Nut M8-1.25
33	Roll Pin 3x16	81	Lower Wheel Shaft
34	Block	82	Motor
35	Bearing 51201	83	Hex Bolt M6-1.0x25
36	Switch	84	Lock Washer M8
37	Big Handwheel	85	Tongue
38	Adjusting Rod	86	Cap Screw M8-1.25x20
39	Phlp HD SCR w/Flange M5-0.8x10	87	Strain Relief Plate
40	Star Washer M5	88	Phlp HD SCR w/Flange
41	Plug-Safety Switch	89	Sliding Cover
42	Phlp HD SCR w/Flange M5x12	90	Key 5x5x35
43	Switch Plate	91	Hex Bolt M8-1.0x20LH
44	Hex Bolt M8-1.25x16	92	Motor Pulley
45	Flat Washer M8	93	V-Belt
46	Upper Wheel Sliding Bracket	94	Hex Bolt M6-1.0x30
47	Hex Bolt M6-1.0x25	95	Lower Wheel Cover

Part No.	DESCRIPTION	Part No.	DESCRIPTION
96	Small Wheel Cover	150	Adjust Bar
97	Bolt M12-1.75x40	151	Tube
98	Hex Bolt M12x35	152	Hex Bolt M6-1.0x25
99	Hex Nut M12-1.75	153	Upper Guide Support Block
100	Small Gear	154	Phlp HD SCR M5-0.8x10
101	Table Tilting Knob	156	Rack
102	Trummion Support Bracket	157	Upper Guide Hose
103	Lock Washer 12	158	Big Crank Handle
104	Flat Washer M10	159	Hex Bolt M6-1.0x20
105	Hex Bolt M6-1.0x20	160	Bushing
106	Hex Bolt M6-1.0x50	161	Bushing
107	Pollow Block	162	Cap Screw M8-1.25x20
108	Hex Nut M6-1.0	163	Spring Washer 8
109	Adjustment Bolt M6-1.0	164	Guide Bracket
110	Bearing 6201	165	Worm Cylinder
111	Cap Screw M8-1.25x25	166	Fixed Plate
112	Flat Washer M8	167	Gear
113	Flat Washer M8	168	Fixed Bolt
114	Phlp HD SCR M5-0.8x6	169	Cover
115	Gear Plate	170	Hex Bolt M8-1.25x16
116	Nylon Nut M8-1.25	171	Phlp M4-0.7x8
117	Phlp HD SCR M5-0.8x6	176	Bushing
118	Lock Handle	201	Front Fence Rail
119	Flat Washer M5	202	Adjustable Base
120	Pointer	203	Fixed Shaft
121	Trunnion Plate	204	Shaft
122	Small Crank Handle	205	Spring Piece
123	Hex Bolt M8-1.25x16	206	Bracket
124	Carriage Bolt M8-1.25x80	207	Support Tube
126	Table	208	Internal Sheath
127	Table Insert	209	Handle
128	Hex Socket Screw M6-1.0x50	210	End Cap
129	Hex Bolt M5-0.8x10	211	Convex Window
130	Left Cover	212	Cap Screw M6-1.0x55
131	Hex Bolt M8-1.25x45	213	Lock Mechanism
132	Lower Blade Guide Support	214	Rear Fence Rail
133	Lower Blade Guide Seat	215	Hex Nut M8-1.25
135	Right Cover	216	Bushing
136	Hex Bolt M5-0.8x10	220	Fixing Screw
137	Flat Washer M5	221	Scale
138	Protective Cover	222	Hex Nut M6-1.0
140	Step Screw	223	Wing Nut
141	Flat Washer	224	Cap Screw M6-1.0x16
142	Sliding Plate	225	Hex Bolt M6-1.0x20
143	Retaining Ring S15	226	Pan Head Screw M4-0.7x5
144	Bearing 6201	227	Flat Washer M6
145	Upper Blade Guide Support	228	Flat washer M8
146	Guide Ring	229	Thumb Screw
148	Carriage Bolt M8-1.25x85	230	Nut M8
149	Hex Bolt M6-1.0x15	231	Hex Bolt M8-1.25x55

8.1 Repuestos

Para máquinas Holzmänn utilice siempre repuestos originales para reparar la máquina. El ajuste óptimo de las piezas reduce el tiempo de instalación y preserva la vida de la máquina.

AVISO

¡LA INSTALACION DE PIEZAS NO ORIGINALES ANULARA LA GARANTIA DE LA MAQUINA!

Por lo tanto:

Para el cambio de componentes y piezas de recambio use originales

Para cualquier consulta contáctenos en las direcciones arriba mencionadas o en su distribuidor.

8.2 Commande des pièces détachées

Pour les machines Holzmänn utiliser toujours des pièces de rechange pour réparer la machine. Le réglage optimal de pièces réduit le temps d'installation et préserve la vie de la machine.

AVIS

En cas d'utilisation de pièces autres que celles autorisées par HOLZMANN et sans notre permis par écrit, la garantie sera annulée.

Par conséquent:

Pour l'échange de composants et l'utilisation des pièces détachées originales.

Pour toute question nous contacter à l'adresse ci-dessus ou votre revendeur.

9 CERTIFICADO DE CONFORMIDAD/CERTIFICAT DE CONFORMITÉ

	<p>Inverkehrbringer / Distributor HOLZMANN MASCHINEN® AUSTRIA A-4170 Haslach, Marktplatz 4 Tel.: +43/7289/71562-0; Fax.: +43/7289/71562-4 www.holzmann-maschinen.at</p>
	<p>Nombre / Nom</p> <p>Sierra de cinta / Scie à ruban</p>
<p>Modelo(s) / Modèle(s)</p> <p>Holzmann HBS470 PROFI</p>	
<p>Directivas CE / Directives CE</p> <p>EC Directive 2006/42EC Article 12, Section 3b Machinery Low Voltage Directive 2006/95/EC</p>	

Por la presente declaramos que la máquina mencionada cumple todos los requisitos de seguridad y sanidad de la(s) Directiva(s) arriba mencionadas. Cualquier cambio realizado en la máquina sin nuestra permisión resultará en la rescisión de este documento.

Nous déclarons que la machine mentionnée sur ce document est aux normes de sécurité de la directive de la CE. La modification des paramètres de la machine sans notre autorisation aura comme résultat la résiliation de ce contrat.



	Haslach, 23.11.2013			Klaus Schörgenhuber, CEO
	Lugar/fecha, Lieu / Date			Firma / signature

10 GARANTÍA Y SERVICIO

Por favor, consulte nuestra sección de solución de problemas para la solución inicial de problemas. No dude en ponerse en contacto con su distribuidor HOLZMANN o nuestro servicio de atención al cliente.

Las reclamaciones de garantía basadas en su contrato de compraventa con su distribuidor Holzmann, incluyendo sus derechos legales, no se verán afectadas por esta declaración de garantía.

CONDICIONES DE GARANTÍA (aplicable desde el 09 de marzo 2011)

HOLZMANN-MASCHINEN otorga garantía de acuerdo con las siguientes condiciones:

A) La garantía cubre cualquier defecto de fabricación de la herramienta / máquina, sin cargo alguno para el usuario, siempre que se puede verificar fehacientemente que la avería fue causada por defecto de material o fabricación.

B) El plazo de garantía es de 12 meses, que se reduce a 6 meses para las herramientas / máquinas que han tenido un uso industrial. El plazo de garantía comienza desde el momento en que se adquiere la nueva herramienta / máquina por el usuario final. La fecha de inicio es la fecha en el recibo de entrega original, o la factura de compra en el caso de recogida por el cliente.

C) Por favor, presente su reclamación de garantía a su distribuidor HOLZMANN donde adquirió la herramienta reclamada con la siguiente información:

>> Factura original de venta y / o recibo de entrega.

>> Formulario de Servicio (ver en la sección del manual) rellenado, con un informe suficientemente claro sobre las deficiencias.

>> Para pedir los repuestos: una copia del respectivo despiece con las piezas de repuesto que necesita, marcadas clara e inequívocamente

D) El procedimiento de garantía y lugar de cumplimiento se determina a discreción de Holzmann, y de acuerdo con el distribuidor HOLZMANN. Si no hay un contrato de servicios adicional como el servicio realizado in situ, el lugar de cumplimiento es principalmente el Centro de Servicio HOLZMANN en Haslach, Austria.

Los gastos de transporte para envíos hacia y desde nuestro centro de servicio no están incluidos en esta garantía.

E) La garantía no incluye los siguientes:

- Las piezas de uso/desgaste como correas, herramientas suministradas, etc., con excepción de daños iniciales que tiene que ser reclamados inmediatamente después de recibir y comprobar inicialmente la máquina.

- Los defectos en la herramienta / máquina causados por el incumplimiento de las instrucciones de uso, montaje incorrecto, alimentación insuficiente, mal uso, alteración de las condiciones ambientales, las condiciones inadecuadas de operación, sobrecarga o falta de servicio o mantenimiento.

- Daños y perjuicios causados por las manipulaciones realizadas, los cambios, adiciones hechas a la máquina.

- Los defectos causados por el uso de accesorios, componentes o piezas de recambio que no sean piezas originales HOLZMANN.

- Ligeras desviaciones o cambios leves en la apariencia de la herramienta/máquina, que no afectan a la calidad especificada de su funcionalidad o el valor de la misma.

- Defectos resultantes de un uso comercial de las herramientas/máquinas que - basadas en su construcción y potencia - no se han diseñado y construido para ser utilizadas para la carga continua industrial / comercial.

- Reclamaciones, distintas al derecho a la corrección de los fallos en la herramienta denominada en estas condiciones de garantía, no están cubiertas por nuestra garantía.

- Esta garantía es de carácter voluntario. Por lo tanto, los servicios proporcionados bajo garantía no alargan o renuevan el período de garantía de la herramienta o la pieza sustituida.

DISPONIBILIDAD DE SERVICIOS & RECAMBIOS

Después de la expiración de la garantía, servicios técnicos de reparación pueden llevar a cabo los trabajos de mantenimiento y reparación necesarios.

Nosotros también quedamos a su servicio, con las piezas de repuesto y/o servicio de la máquina. Mándenos su petición de presupuesto para repuestos/servicios de reparación, presentando el Formulario de Servicio que se encuentra en la sección final de este manual y

envíelo:

por correo electrónico a: service@holzmann-maschinen.at

por fax al +43 1166172486

11 GARANTIE ET SERVICE

S'il vous plaît voir notre section dépannage pour la solution initiale de problèmes. N'hésitez pas à contacter votre revendeur ou notre service à la clientèle HOLZMANN.

Les réclamations de garantie fondées sur son contrat d'achat avec votre revendeur Holzmann, y compris leurs droits légaux ne sont pas affectées par cette déclaration de garantie.

CONDITIONS DE GARANTIE (applicable à partir le 9 Mars 2011)

HOLZMANN-MASCHINEN donne la garantie conformément aux conditions suivantes:

- D) La garantie couvre les défauts de fabrication dans l'outil / machine sans frais pour l'utilisateur, à condition que on peut vérifier positivement l'échec a été causé par des défauts dans les matériaux ou de fabrication.
- E) La période de garantie est de 12 mois, qui est réduit à 6 mois pour les outils / machines qui ont une utilisation industrielle. La période de garantie commence à partir du moment on acquiert un nouvel outil / machine pour l'utilisateur final. La date de début est la date de réception livraison originale ou de la facture en cas d'enlèvement par le client.
- F) S'il vous plaît présenter votre demande de garantie à votre revendeur où vous avez acheté l'outil / machine HOLZMANN avec les informations suivantes:
 - >> Facture de vente originale et / ou reçu de livraison.
 - >> Formulaire de Service (voir la section du manuel) rempli, avec un rapport clair sur les défauts.
 - >> Pour commander des pièces: une copie de la vue éclatée respective des parties vous avez besoin, marqué clairement et sans ambiguïté.
- F) La procédure et le lieu de garantie d'exécution est déterminé à la discrétion de Holzmann, et selon le revendeur HOLZMANN. Si aucun des services techniques agréés, ne peut réaliser in situ l'intervention, le lieu d'exécution est principalement le Service Center HOLZMANN à Haslach, en Autriche.

Les frais de transport pour les expéditions vers et à partir de notre centre de service ne sont pas inclus dans cette garantie.
- G) La garantie ne comprend pas les éléments suivants:
 - Pièces d'utilisation / d'usure comme les courroies, les outils fournis, etc., sauf que un dommage initial que doit être réclamé immédiatement après réception et vérification de la machine.
 - Défauts dans l'outil / machine causé par la violation des instructions, un montage incorrect, alimentation insuffisante, utilisation impropre, toute altération des conditions environnementales, les conditions de fonctionnement inadéquat, surcharge ou manque d'entretien ou de maintenance.
 - Les dommages causés par les manipulations, modifications, ajouts faits à la machine.
 - Défauts causés par l'utilisation d'accessoires, de composants ou de pièces de rechange qui ne sont pas pièces originales Holzmann.
 - De légers écarts ou des changements mineurs dans l'apparition de l'outil / machine, qui n'affectent pas la fonctionnalité de la qualité spécifiée ou la valeur de celui-ci.
 - Défauts résultant de l'utilisation commerciale des outils / machines - basé sur sa construction et son puissance - ne sont pas conçues et construites pour être utilisé pour de charge continu industriel / commercial.
 - Les réclamations autres que le droit de corriger les défauts de l'outil nommé dans ces conditions de garantie ne sont pas couverts par notre garantie.
 - Cette garantie est volontaire. Par conséquent, les services fournis par la garantie n'étant pas ou renouvelle la période de garantie de l'outil ou de la pièce remplacé.

DISPONIBILITE DU SERVICE ET DE PIÈCES DÉTACHÉES

Après l'expiration de la garantie, les services techniques peuvent effectuer des travaux d'entretien et les réparations nécessaires.

Nous restons également à votre service, avec les pièces de rechange et / ou le service de la machine. Envoyez-nous votre demande de budget pour les pièces détachées / service de réparation, en présentant le Formulaire de Service disponible dans la section finale de ce manuel et l'envoyer à:

E-mail: service@holzmann-maschinen.at ou

Fax al +43 116 61 7248 6

FORMULARIO DE SERVICIO

Por favor, marque una casilla de los siguientes:

- consulta de servicio
- consulta de repuestos
- reclamación de garantía

1. Información del remitente (* requerido)

* Nombre, Apellido

* Calle, número

* Código postal, ciudad

* País

* (móvil) teléfono

Números internacionales con código de país

* E-mail

Fax

2. Informaciones de la herramienta/máquina

Número de serie: _____ * Tipo de máquina: _____

2.1. Piezas de recambio necesarias

Nº de referencia de la pieza	Descripción	Cantidad

2.2 Descripción del problema

Por favor, describa, entre otros, en el problema:

¿Qué ha causado el problema / defecto, qué fue la última actividad antes de que usted notara el problema / defecto?

Para problemas eléctricos: ¿Ha hecho usted comprobar su suministro eléctrico y la máquina por un electricista cualificado?

3. Información adicional

¡Los formularios de servicio presentados de forma incompleta no pueden ser procesados!
PARA RECLAMOS DE GARANTÍA POR FAVOR AÑADIR UNA COPIA DE SU compra ORIGINAL / recibo de entrega, de lo contrario no puede ser aceptado.

PARA pedidos de repuestos POR FAVOR AÑADIR A ESTE FORMULARIO DE SERVICIO UNA COPIA DEL despiece RESPECTIVO con los repuestos requeridos marcados de manera legible e INCONFUNDIBLE.

Esto nos ayuda a identificar las partes de repuesto necesarias rápidamente y acelera el proceso de su consulta.

¡GRACIAS POR SU COLABORACIÓN!

FORMULAIRE DE SERVICE

S'il vous plaît cocher une des cases suivantes:

- consultation de service
- consultation des pièces détachées
- réclamation de garantie

1. RENSEIGNEMENTS SUR L'EXPEDITEUR (* OBLIGATOIRE)

- * Nom
 - * Rue, numéro
 - * Code postal, ville
 - * Pays
 - * (mobile) téléphone
- Les numéros internationaux avec le code pays*
- * E-mail
- Fax

2. INFORMATIONS D'OUTIL / DE LA MACHINE

Numéro de série: _____ type de machine * : _____

2.1. Pièces détachées nécessaires

Numéro de référence de la pièce	Description	Quantité

2.2 DESCRIPTION DU PROBLEME

S'il vous plaît décrire, entre autres, le problème:

Ce qui a causé le problème / défaut, ce qui était la dernière activité avant de vous pris conscience du problème / défaut?

Pour des problèmes électriques: Avez-vous fait vérifier votre alimentation électrique et la machine pour un électricien qualifié?

3. INFORMATIONS COMPLÉMENTAIRES

LES FORMULAIRES DE SERVICE PRESENTE DE MANIERE INCOMPLETES NE POURRONT ETRE TRAITÉES!

POUR RÉCLAMATIONS DE GARANTIE S'IL VOUS PLAÎT AJOUTER UNE COPIE DE ACHAT ORIGINAL / RECEPTION DE LA LIVRAISON, SINON, NE PEUT ETRE ACCEPTÉ.

POUR COMMANDER DES PIÈCES S'IL VOUS PLAÎT AJOUTER À CE FORMULAIRE UNE COPIE DE LA VUE ÉCLATÉE RESPECTIVE MARQUANT LES PIÈCES LISIBLE E INDUBITABLEMENT.

CELA AIDERA A IDENTIFIER LES PIECES NECESSAIRES RAPIDEMENT ET ACCELERE LE TRAITER VOTRE DEMANDE.

MERCI DE VOTRE COLLABORATION!

